



MAXIMA[®]



ONLY FOR REAL PROFESSIONALS



COLUMNNA 250

Manual de uso y mantenimiento

N.º DE SERIE M

MANUAL DE USO Y MANTENIMIENTO

«COLUMNNA 250»

ÍNDICE

INTRODUCCIÓN	pág.	4
INSTRUCCIONES DE SEGURIDAD	pág.	5
DESCRIPCIÓN DE LA MÁQUINA	pág.	7
INSTRUCCIONES DE USO	pág.	10
MANTENIMIENTO	pág.	11
GARANTÍA	pág.	13
FICHA TÉCNICA	pág.	13
PIEZAS DE REPUESTO	pág.	14
DECLARACIÓN DE CONFORMIDAD	pág.	18

¡ATENCIÓN! Guarde con cuidado este MANUAL

INTRODUCCIÓN

El manual de uso y mantenimiento del soporte contiene toda la información sobre cómo utilizar la máquina de la mejor manera posible para proteger la seguridad del operador.

Este manual contiene mucha información **IMPORTANTE** para la instalación, el uso, el almacenamiento y el mantenimiento de la máquina.

Para más información, siempre puede ponerse en contacto con la uci MAXIMA en los siguientes números:

Tel.: 0522- 96 8011

Fax: 0522-967536

Este manual debe ser leído atentamente por cualquier operador que utilice la columna por primera vez. Esto puede evitar situaciones perjudiciales en el lugar de trabajo.

Este manual solo es válido para la Columna 250. El modelo se indica en la placa portadora.

Este manual se ha redactado de conformidad con los reglamentos de la CE y las normas técnicas correspondientes. Véase también la declaración CE que figura en la pág. 19.

INSTRUCCIONES DE SEGURIDAD

INTRODUCCIÓN

Al utilizar el soporte, deben seguirse las siguientes instrucciones de seguridad para reducir el riesgo de incendio, cortocircuito y lesiones físicas. Antes de utilizar la máquina, lea atentamente la siguiente información y preste atención a las advertencias indicadas.

SEGURIDAD

No acerque agua a los dispositivos eléctricos.

Evite goteos y cualquier derrame de agua o desconexión involuntaria de tubos que contengan sustancias líquidas. Cuidado con el agua fría al cortar en altura. Retire con cuidado el agua fría, por ejemplo, con un aspirador profesional. Seque los cables eléctricos, enchufes, etc.

Tenga en cuenta el entorno de trabajo.

Fíjese bien en lo que va a hacer. Use el sentido común. No utilice la máquina en momentos de fatiga y poca concentración. Asegúrese de que siempre puede apagar el motor en caso de emergencia. No utilice la máquina si el botón ON/OFF no funciona correctamente.

PROTECCIÓN PERSONAL

Ropa adecuada

No lleve ropa ni joyas, ya que pueden dificultar el movimiento del cuerpo. Cuando se trabaja al aire libre, se recomienda utilizar zapatos de goma en lugar de calzado resbaladizo. Lleve protección para el pelo largo.

Uso de protección personal

Lleve casco protector contra las piezas que caen, guantes protectores contra los objetos afilados y gafas protectoras contra las escamas de hormigón. Si es necesario, utilice una mascarilla para la boca y la nariz. El uso de tapones para los oídos es obligatorio si el ruido supera los 90 dB(A).

SOPORTE

Utilice el soporte correctamente y no lo fuerce.

Utilice el soporte solo para los fines a los que está destinado. Es mejor y más seguro utilizar brocas con el diámetro adecuado y la velocidad recomendada.

Evite los arranques imprevistos.

Coloque el interruptor del motor en la posición OFF y desconecte el cable de alimentación de la toma de corriente cuando la máquina no esté en uso o durante los

trabajos de mantenimiento o sustitución de accesorios. Compruebe si la máquina está en posición OFF antes de enchufar el cable de alimentación a la toma de corriente.

Realice un mantenimiento cuidadoso de la máquina.

Guarde la máquina con cuidado y manténgala limpia para un rendimiento mejor y más seguro. Siga atentamente las instrucciones de mantenimiento. Mantenga siempre las manijas secas de aceite y grasa.

Cuide el soporte de posibles daños.

Compruebe la alineación y el borde de las piezas móviles. Las roturas u otras condiciones de este tipo pueden afectar al uso normal de la maquinaria.

Utilización de accesorios

El uso de accesorios no especificados en este manual puede suponer un riesgo o causar lesiones físicas. Utilice únicamente alargaderas o cables en buen estado y de longitud suficiente para trabajar cómodamente al aire libre. Desenrolle completamente el cable de alimentación para evitar que se sobrecaliente. No acerque demasiado la máquina al cable de alimentación y no utilice el cable para desenchufar la clavija de la toma de corriente. Proteja el cable de alimentación del calor, el aceite y los bordes afilados.

Haga reparar la máquina solo por operadores experimentados.

La maquinaria eléctrica debe cumplir las normas de seguridad y solo los operadores experimentados pueden realizar determinadas operaciones de reparación.

EL ENTORNO DE TRABAJO

Limpieza del entorno de trabajo

Un entorno desordenado puede causar daños. No permita que animales o personas no autorizadas trabajen en el lugar de trabajo, ya que podrían entrar en contacto con la maquinaria. Asegúrese de recoger los trozos de cemento al perforar. Cuando la máquina no esté en uso, debe guardarse en un lugar seco y fuera del alcance de los niños.

Seguridad en el entorno de trabajo

Monte correctamente los accesorios para evitar que se suelten o se desprendan. Compruebe que se han retirado todas las llaves de la máquina en el momento de utilizarla. Asegúrese de que todas las protecciones de seguridad están correctamente instaladas para evitar daños. Mantenga un equilibrio correcto y un punto de apoyo adecuado cada vez que utilice la máquina.

Considere la situación del entorno de trabajo.

Mantenga limpio el entorno de trabajo. Preste atención a todos los cables (subterráneos y bajo el suelo), tubos y refuerzos de hierro en la posición de trabajo. No utilice electricidad en presencia de líquidos o gases inflamables o en condiciones de humedad y lluvia.

EXPLICACIÓN DE LOS SÍMBOLOS UTILIZADOS



¡IGNORARLO PUEDE CAUSAR GRAVES DAÑOS FÍSICOS!

DESCRIPCIÓN DE LA COLUMNA

COMPOSICIÓN DE LA MÁQUINA

Son componentes de la columna:

1. Barra de estabilización
2. Base
3. Cabrestante
4. Soporte del taladro motorizado
5. Columna
6. Bloque de la bomba de vacío

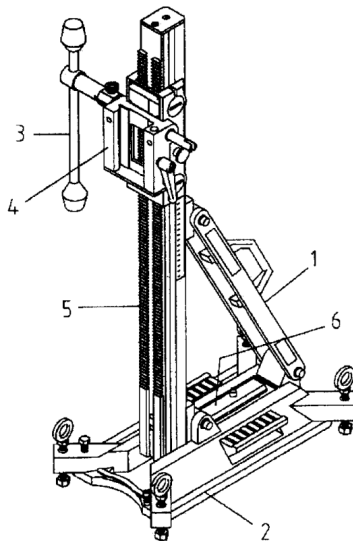

FUNCIONES

Generales. La columna 250 está diseñada para el uso de brocas diamantadas. Puede utilizarse para perforar cemento, asfalto y piedras similares. El diámetro máximo de las brocas que pueden utilizarse con esta columna es de 250 mm.



La columna no debe utilizarse nunca para fines distintos de los mencionados anteriormente.

Soporte del taladro motorizado

El soporte del taladro motorizado (7) garantiza un control estable del motor y de la broca diamantada durante la perforación. La columna (6) muestra la profundidad (5) y la inclinación de la perforación. El soporte está equipado con un freno (3) para mantener la columna en la posición más alta, un tornillo de plástico (1) y dos burbujas de nivelación (2). Utilice la manija (4) para fijar el taladro motorizado. La columna 250 es apta tanto para diestros como para zurdos: el lado del cabrestante (8) puede colocarse a la derecha o a la izquierda del soporte del taladro motorizado.

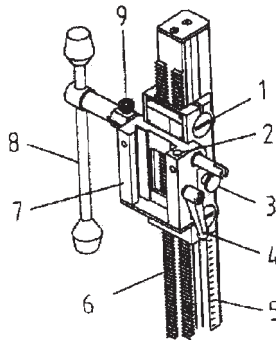

Base

La base garantiza la estabilidad y nivela la columna, que puede colocarse en el suelo o verticalmente contra una pared de dos maneras:

- Utilizando un taco con buje.
- Utilizando el vacío (generado con una bomba de vacío) entre la pared y la base.

Los pernos de la base sirven para nivelarla en el suelo o en la pared. Para la nivelación en el suelo o en la pared, utilice el nivel de aire situado en el soporte del taladro motorizado. El vacío puede accionarse pulsando la válvula de vacío situada debajo de la empuñadura.

Centrado

Una vez comprobado mediante planos, pruebas con instrumentación adecuada para detectar tuberías y cables bajo traza, que la zona de perforación está libre, marque la posición de perforación.

Utilizando un taladro adecuado para el material que se va a perforar, coloque un taco de 15x50 mm con una rosca M12 a una distancia de 350 mm más la distancia del eje de la broca del taladro motorizado con respecto al soporte:

Transporte

La columna 250 es fácil de mover gracias a la empuñadura (9) situada en la base. Solo pesa 8 kg y es muy fácil de transportar.

Inclinación de la columna

La columna puede inclinarse hasta un máximo de 45° aflojando los pernos (7), (8) y (9). Apriete los pernos (8) y (9) hasta la posición deseada.

Motor de perforación

Con la columna 250, se puede utilizar un perforador montado en el soporte a través de la placa del motor. Es importante tener en cuenta el diámetro de la broca y el número de revoluciones. Los perforadores manuales pueden montarse con un soporte de motor especial.

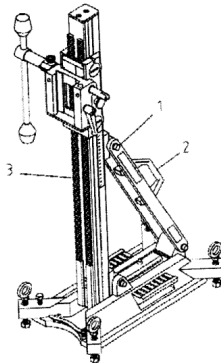

INSTRUCCIONES DE USO

POSICIONAMIENTO DE LA MÁQUINA

Anclaje del soporte

El anclaje es posible de dos maneras:

1. Anclaje con taco

- Inserte un taco M12 en la pared o en el suelo.
- Retire el bloque de vacío.
- Coloque la base y fíjela con un buje M12.
- Se puede utilizar una extensión telescópica para anclajes adicionales.

2. Anclaje con bomba de vacío

(No utilizar con materiales porosos, paredes de cartón yeso, linóleo...)

- Limpie a fondo la zona donde se coloca la base de la columna
- Monte la junta de vacío
- Coloque la base de la columna en el suelo o contra la pared
- Conecte la bomba de vacío a la válvula situada en la base
- Encienda la bomba de vacío y déjela funcionar hasta alcanzar el vacío
- Apague la bomba de vacío solo cuando haya terminado el trabajo

Nivelación e inclinación de la columna

Nivele la base utilizando los pernos situados en la misma comprobando los niveles. Si necesita hacer un agujero en una esquina, afloje los dos pernos superiores, incline la columna y apriételes.

Monte el taladro motorizado y el taladro diamantado

- Deslice el soporte hasta su posición más alta: se bloqueará automáticamente.
- El soporte puede desbloquearse tirando del botón giratorio situado en él.
- Atornille la placa del motor en el motor y fíjela con cuidado.
- Enrosque la broca diamantada en el mandril del taladro motorizado. Inserte un tubo flexible en la válvula del agua y conéctelo a la fuente de agua.

Abra el grifo del agua (no utilice agua sucia).

- Descargue siempre el agua para que escurra bien del tubo flexible. Los cables eléctricos y los enchufes no deben entrar en contacto con el agua. Cuando se perfora en altura o en paredes, utilice siempre un colector de agua para evitar que se derrame agua.

Respete siempre estas normas de seguridad y tenga el manual a mano.

MANTENIMIENTO

MANTENIMIENTO PREVENTIVO

Además del mantenimiento preventivo, la seguridad del operador y la vida útil de la máquina pueden aumentarse siguiendo los consejos que se indican a continuación:

- Manipule la máquina con cuidado
- Mantenga limpia la máquina
- Transporte la máquina en embalajes de madera
- Engrase los engranajes de la máquina y, cuando no la utilice durante un periodo prolongado, guárdela en un lugar seco

Transporte la máquina en las cajas de las perforadoras (opcionales).

MANTENIMIENTO

En general, para garantizar la seguridad del operador y una larga vida útil de la máquina, es necesario realizar un mantenimiento exhaustivo, es decir, limpiar, revisar y lubricar los engranajes.



RETIRE EL CABLE DE ALIMENTACIÓN DEL TALADRO MOTORIZADO DURANTE LOS TRABAJOS DE MANTENIMIENTO O REPARACIÓN. DURANTE LA LIMPIEZA, PROTEJA LAS PIEZAS ELÉCTRICAS DEL TALADRO MOTORIZADO.

La máquina necesita poco mantenimiento. A continuación mostramos una tabla de mantenimiento del producto adquirido.

FRECUENCIA	ACTIVIDAD	NOTAS
Después de cada perforación	Limpie: <ul style="list-style-type: none"> • la guía • sistema de desenganche rápido 	Con agua Con agua y aceite lubricante
Semanal	Control general: <ul style="list-style-type: none"> • fallos 	
	Control del bloqueo de la corredera: <ul style="list-style-type: none"> • regulación • desgaste 	Regule si es necesario. Sustituya si es necesario
Periódicamente (una vez al mes)	Lubrique: <ul style="list-style-type: none"> • cremallera • pernos de nivelación 	
Anualmente	Revisión del soporte	Contacte con Maxima S.p.A.

REPARACIÓN Y SUSTITUCIÓN DE LOS BLOQUES DESLIZANTES

Reparación del bloque deslizante

Debido a la fricción entre el bloque (1) y la columna, el bloque deslizante se deteriora. Al cabo de cierto tiempo, esto va formando un «hueco» entre el bloque y la corredera de la columna.

Se puede eliminar el hueco:

1. aflojando el tornillo (3) con una llave Allen
2. apretando el tornillo de regulación (2)
3. volviendo a colocar el tornillo (3)

Sustitución del bloque deslizante

Cuando el bloque deslizante (1) no pueda repararse de nuevo, deberá sustituirse. Retire los dos tornillos (3 y 2) y vuelva a colocar los cuatro bloques deslizantes.

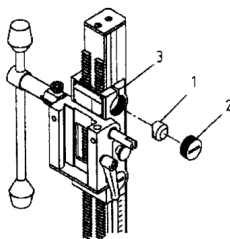

ELIMINACIÓN DE LOS RESIDUOS

Por favor, proteja el medio ambiente cuando se deshaga de los residuos.

GARANTÍA

Periodo

La Columna 250 tiene una garantía de 12 meses a partir de la fecha de compra.

Contenido de la garantía

Los productos defectuosos antes o al inicio de su utilización serán reparados o sustituidos gratuitamente. Los gastos de transporte correrán siempre a cargo del cliente.

La garantía Maxima no se aplica cuando:

- la máquina está sobrecargada
- la columna se utiliza para los fines no previstos para ella
- no se lleva a cabo el proceso de mantenimiento
- el operador no sigue las instrucciones del manual de instrucciones
- la columna se utiliza por no profesionales
- la columna se repara sin utilizar los accesorios Maxima
- piezas consumibles

Condiciones de garantía

En caso necesario, podemos pedirle que nos devuelva la columna. Los gastos de transporte correrán a su cargo. Para llevar a cabo una reparación, necesitamos una carta en la que se especifique la descripción del problema enviada por fax al n.º: 0522/967536. Asegúrese de que la columna está embalada con suficiente material de protección para evitar daños durante el transporte.

Las reparaciones en garantía serán gratuitas. El periodo de garantía no puede ampliarse una vez finalizada la reparación. Las reparaciones se realizarán con repuestos originales Maxima.

FICHA TÉCNICA

DIMENSIONES

Longitud.....	465 mm
Anchura.....	275 mm
Altura.....	870 mm
Peso.....	14 kg

DATOS TÉCNICOS

Soporte de motor con una perforadora con agua.....	
Broca diamantada con colector de agua.....	Ø 161/200 mm
Broca diamantada sin colector de agua.....	Ø 161/250 mm
Longitud de la broca diamantada.....	Máx. 450 mm

PIEZAS DE REPUESTO

Al pedir piezas de repuesto y accesorios necesitamos la siguiente información para poder suministrárselos correctamente:

- El tipo de máquina y el número de serie se encuentran en la base del soporte.
- El número del artículo para sustituir lo encontrará en los siguientes despieces.

COLONNA 250

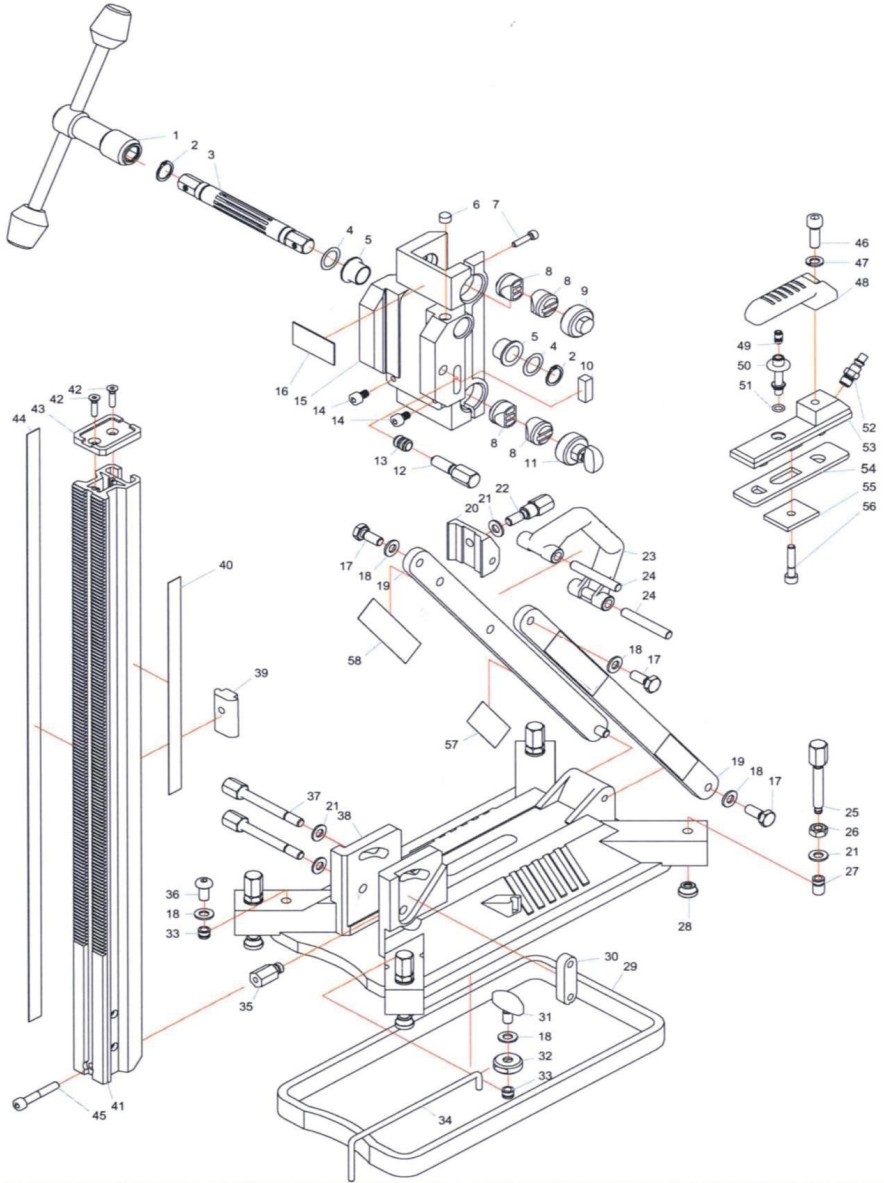

COLONNA 250

POS.	CÓDIGO	DESCRIPCIÓN	
1	COL25 791503X	CABRESTANTE COMPLETO	
2	COL25 FR020	SEEGER	
3	COL25 792003X	MANDRIL DEL CARRO	
4	COL25 FS20P3	ANILLO	
5	COL25 ET019A	CASQUILLO	
6	COL25 F1066	NIVEL DE BURBUJA REDONDO	
7	COL25 FBC825	TORNILLO ALLEN	
8	COL25 792301	TAPIZ DE NYLON	
9	COL25 7980023	TORNILLO DE BLOQUEO	
10	COL25 A5026	NIVEL DE BURBUJA RECTANGULAR	
11	COL25 7980009	TUERCA DE REGULACIÓN	
12	COL25 7980054	PERNO HEXAGONAL M12	
13	COL25 FG1218	CASQUILLO HELICOIDAL	
14	COL25 FBC012	TORNILLO ALLEN	
15	COL25 792030X	CARRO COMPLETO	
16	COL25 UAB006	PLACA DE METAL	
17	COL25 FB1025	TORNILLO HEXAGONAL	
18	COL25 FS10K1	ARANDELA	
19	COL25 7980039A	SOPORTE	
20	COL25 7980087	BORNE	
21	COL25 FS10	ARANDELA	
22	COL25 7980041	TORNILLO HEXAGONAL M10	
23	COL25 792223	MANIJA	
24	COL25 792212	CASQUILLO	
25	COL25 7980028	TORNILLO DE REGULACIÓN M10 L=70	
26	COL25 FM10	TUERCA HEXAGONAL	
27	COL25 FG1020	CASQUILLO HELICOIDAL	
28	COL25 F42611	TAPÓN DE PIE	
29	COL25 792105	JUNTA DE VACÍO	
30	COL25 7980026	PLACA PARA INCLINACIÓN	
31	COL25 F40013	POMO DE PLÁSTICO	
32	COL25 7980042	SOPORTE DE BARRA DE CENTRADO	
33	COL25 FG1010	CASQUILLO HELICOIDAL	
34	COL25 7980043	BARRA DE CENTRADO	
35	COL25 7980027	TORNILLO HEXAGONAL DE BLOQUEO CREMALLERA	
36	COL25 FBE1220	TORNILLO ALLEN	
37	COL25 7980025	TORNILLO HEXAGONAL	
38	COL25 792010X	BASE COLUMNA	
39	COL25 7980040	PLACA GUÍA	
40	COL25 792210	INDICADOR DE INCLINACIÓN	
41	COL25 7980031	CREMALLERA	
42	COL25 FF3630	TORNILLO AUTORROSCANTE	
43	COL25 7980035	TAPÓN DE CREMALLERA	
44	COL25 792209	INDICADOR DE PROFUNDIDAD	
45	COL25 FBC050	TORNILLO ALLEN	

COLONNA 250

46	COL25 FBC130	TORNILLO ALLEN	
47	COL25 FV10	ARANDELA	
48	COL25 7980086	MANIJA DE BLOQUEO DE VACÍO	
49	COL25 792104	CASQUILLO	
50	COL25 791103	POMO DE DESBLOQUEO DE VACÍO	
51	COL25 E4008A	JUNTA TÓRICA	
52	COL25 F43222	NIPLES	
53	COL25 7980010	BLOQUE DE VACÍO COMPLETO	
54	COL25 E4050B	JUNTA DE GOMA	
55	COL25 7980044	CHAPA PERFORADA	
56	COL25 FBC040	TORNILLO ALLEN	
57	COL25 792215	ADHESIVO	
58	COL25 792214	ADHESIVO	

<p>Declaración de conformidad</p> <p>CE</p>	<p>Declaramos bajo nuestra exclusiva responsabilidad que este producto cumple las siguientes directivas CE 2006/42 CEE 89/392/CEE y derivadas. 97/23 /CEE EN291 -1, EN292 -2, EN292 -2/A1, EN60204.1</p>
<p>Tipo Modelo</p>	<p>COLUMNNA 250 COL 250 INC</p>
<p>Número de serie</p>	
<p>Distribuidor</p>	<p>MAXIMA S.p.A. Via Matteotti, 6 42028 Poviglio (RE) Tel. 0522/968011 - Fax: 0522/967536</p>



S.p.A.

Via Matteotti, 6
42028 Poviglio (RE)
ITALIA

Presidente
p.i. Mirco Dall'Olio

